

# Ford **TRANSIT V363**

## Van | DCiV



CJENIK 2026.

Cjenik se primjenjuje za sva vozila proizvedena od 15.03.2026.



Više informacija na [ford.hr](https://ford.hr)

Vaš ovlaštenu Ford prodajni partner



## CIJENE I OPREMA - FORD TRANSIT FURGON (VAN)

Model Ford Transit Furgon (Van)	Motor	Pogon**	Zapremnina tovarnog prostora*** (m <sup>3</sup> )	Nosivost**** (kg)	Informativna vrijednost prosječnog CO <sub>2</sub> g/km	Cijena bez PDV-a (€) TREND	Preporučena maloprodajna cijena (s PDV-om) (€) TREND
<b>Van MWB (L2)</b>							
350 L2 H2	2.0TDCi diesel 130ks, ručni mjenjač	FWD	10	783 - 1401	222	31.250,00	39.062,50
	2.0TDCi diesel 165ks, ručni mjenjač			680 - 1415	221	32.150,00	40.187,50
	2.0TDCi diesel 165ks, autom.mjenjač	AWD	9,5	680 - 1350	229	34.200,00	42.750,00
	2.0TDCi diesel 165ks, ručni mjenjač			871 - 1234	280	40.850,00	51.062,50
E Transit 350 L2 H2 (električno vozilo)	električni 3P BEV Low: 68 kWh / 135 kW	RWD		903	0	49.000,00	61.250,00
<b>Van LWB (L3)</b>							
350 L3 H2	2.0TDCi diesel 130ks, ručni mjenjač	FWD	11,5	846 - 1347	237	31.950,00	39.937,50
	2.0TDCi diesel 165ks, autom.mjenjač			846 - 1274	239	34.750,00	43.437,50
	2.0TDCi diesel 165ks, ručni mjenjač	AWD		810 - 1111	267	41.500,00	51.875,00
E Transit 350 L3 H2 (električno vozilo)	električno 3P BEV Low: 68 kWh / 135 kW	RWD	11	886	0	49.500,00	61.875,00
	električno 4P BEV High: 89 kWh / 198 kW			679	0	58.500,00	73.125,00
<b>Van LWB EF (L4H3)</b>							
350 L4 H3	2.0TDCi diesel 165ks, ručni mjenjač	RWD	15,1	1094	251	37.550,00	46.937,50
	2.0TDCi diesel 165ks, autom.mjenjač			950	282	39.950,00	49.937,50
E Transit 350 L4 H3 (električno vozilo)	električno 3P BEV Low: 68 kWh / 135 kW			731	0	51.000,00	63.750,00
	električno 4P BEV Low: 89 kWh / 135 kW			524	0	57.500,00	71.875,00
470 L4 H3 N2 cat.	2.0TDCi diesel 165ks, ručni mjenjač			2158	280	39.550,00	49.437,50

\*\* FWD - prednji pogon, RWD - stražnji pogon, AWD - pogon na sve kotače

\*\*\* Kapacitet tovarnog prostora mjereno SAE metodom

\*\*\*\* Podaci o nosivosti su orijentacijski. Nosivost predstavlja razliku između mase praznog vozila spremnog za vožnju i najveće dozvoljene mase vozila.

Masa praznog vozila predstavlja masu osnovnog modela sa minimalnom opremom i sadržanih 90% tekućina i spremnika goriva, bez vozača, tereta i putnika.

Dodavanjem opreme na vozilo povećava se masa vozila, a samim time se smanjuje njegova nosivost.

ržava pravo izmjena specifikacija, opreme, boja i cijena opisanih modela i dijelova opreme bez prethodne obavijesti.

Preporučena maloprodajna cijena vozila sadrži porez na dodanu vrijednost i zavisne troškove.

Za najnovije informacije obratite se ovlaštenom Ford trgovcu.

Cjenik se primjenjuje za sva vozila proizvedena od 15.03.2026.

## CIJENE I OPREMA - FORD TRANSIT DVOSTRUKA KABINA FURGON (DOUBLE CAB IN VAN)

Model Ford Transit Dvostruka kabina furgon (Double Cab in Van)	Motor	Pogon**	Zapremnina tovarnog prostora*** (m <sup>3</sup> )	Nosivost**** (kg)	Informativna vrijednost prosječnog CO <sub>2</sub> g/km	Cijena bez PDV-a (€)  TREND	Preporučena maloprodajna cijena (s PDV-om) (€)  TREND
DCiV LWB (L3) sa srednjim krovom (H2)							
350 L3 H2	2.0TDCi diesel 130ks, ručni mjenjač	FWD	7,6	1124 - 1104	230	33.850,00	42.312,50
	2.0TDCi diesel 165ks autom.mjenjač	FWD		1113	237	36.850,00	46.062,50
DCiV LWB EF (L4) s visokim krovom (H3)							
350 L4 H3	2.0TDCi diesel 165ks, ručni mjenjač	RWD	10,6	998	258	39.250,00	49.062,50

\*\* FWD - prednji pogon, RWD - stražnji pogon, AWD - pogon na sve kotače

\*\*\* Kapacitet tovarnog prostora mjereno SAE metodom

\*\*\*\* Podaci o nosivosti su orijentacijski. Nosivost predstavlja razliku između mase praznog vozila spremnog za vožnju i najveće dozvoljene mase vozila.

Masa praznog vozila predstavlja masu osnovnog modela sa minimalnom opremom i sadržanih 90% tekućina i spremnika goriva, bez vozača, tereta i putnika.

Dodavanjem opreme na vozilo povećava se masa vozila, a samim time se smanjuje njegova nosivost.

ržava pravo izmjena specifikacija, opreme, boja i cijena opisanih modela i dijelova opreme bez prethodne obavijesti.

Preporučena maloprodajna cijena vozila sadrži porez na dodanu vrijednost i zavisne troškove.

Za najnovije informacije obratite se ovlaštenom Ford trgovcu.

**Cjenik se primjenjuje za sva vozila proizvedena od 15.03.2026.**

## STANDARDNA OPREMA

## TREND

## VANJSKE ZNAČAJKE

Bočna klizna utovarna vrata
Stražnja utovarna krilna vrata s otvaranjem za 200 stupnjeva (L2 i L3)
Otvaranje stražnjih vrata za 270 stupnjeva (standardno na L4)
Prednji branik djelomično u boji karoserije
Bočne obloge karoserije u sivoj boji
Stražnji plastični branik
Retrovizori s kratkim nosačima
El.pokretani retrovizori, grijani s pokazivačima smjera (N1)
El.pokretani retrovizori, grijani s pokazivačima smjera i s preklapanjem (N1)
Prednja svjetla za maglu
Halogena svjetla za vožnju
Četverosnopna svjetla za vožnju
Podešavanje nagiba svjetala
Vjetrobransko staklo s grijačem
Automatski brisač vjetrobranskog stakla
Dnevna svjetla
Automatska duga svjetla
Follow me home svjetla
Visoko postavljeno stop svjetlo
Stražnje zavjesice za blato
Bočna markirna svjetla, isključivo (za L4)
Krovna markirna svjetla (za izvedbe s dvostrukim stražnjim kotačima, van)
Tonirana stakla na vozilu
Unutarnje osvjjetljenje s konfiguriranjem i zaštitom akumulatora, max trajanje 10 min
Srednja razina krova (L2 i L3)
Visoka razina krova (L4)
Fiksna stakla na bočnim prozorima za drugi red sjedala s desne strane (DCIV)
Fiksna stakla na bočnim prozorima za drugi red sjedala s lijeve strane (DCIV)

## UNUTRAŠNJE ZNAČAJKE

Driver Assistance pack br.2, ICE pack 2, 8inch poludigitalna instrument ploča, 12inch touchscreen zaslon SYNC4, Collision Mitigation System no.2 sustav izbjegavanja sudara, tempomat, Lane Keeping lane sustav zadržavanja vozila unutar voznog traka, Speed Sign Recogn sustav prepoznavanja znakova ograničenja brzine, Intell.speed assistance, Stražnji parkirni senzori, Prednji parkirni senzori, Stražnja digitalna kamera, Prednja svjetla za maglu, Središnje visoko postavljeno LED svjetlo (N1)

Driver Assistance Package 6P:

Sadrži:

ICE Pack 3 (ICEGT)

8" poludigitalna instrument ploča, 12" touchscreen zaslon s SYNC 4 Navigacijski centar (HKCAB)

Pre-Collision Assist sustav spriješavanja sudara 2.2 (FBFAG)

Adaptivni tempomat (GTDAC) (ručni mjenjač, dvostr. stražnji kotači s 10 brzinskim Autom./mjenjač)

Adaptivni tempomat s Lane Centering sustavom centriranja vozila u voznom traku i Stop & Go (GTDAC) (Automatski mjenjač s jednostrukim stražnjim kotačima)

Lane Keeping Aid s upozoravanjem sustav pomoći

zadržavanja vozila u voznom traku (HLNAC),

Lane Keeping Aid s upozoravanjem i centriranjem unutar voznog traka (HLNAE) (automatski mjenjač)

Speed Sign Recognition sustav prepoznavanja znakova ograničenja brzine no.3 (HLQAD)

Intelligent Speed Assistance (GTCAV), Stražnji parkirni senzori (HNKAB),

Reverse Brake Assist sustav pomoći pri kočenju tijekom vožnje unazad (HNYAB)

Prednji parkirni senzori (HNLAB),

Sustav mjerenja potrebnog prostora za parkiranje (PSM) (HNRAB) (L3, L4),

Kamera 360 stupnjeva (JBKAH),

Prednja svjetla za maglu (JBKAB)

El.pokretani i grijani retrovizori s el.preklapanjem (JBKAB)

Blind Spot Information sustav nadzora mrtvog kuta vozila (HLLAH),

LED svjetlo usmjereno prema dolje (BEBAB)

Clear Exit Assist N2

## UNUTRAŠNJE ZNAČAJKE

Upozorenje za vožnju u krivom smjeru
4 zvučnika
Paket prednjih sjedala 8A, Vozačevo grijano sjedalo s lumbalnim podešavanje, rukonaslon i 4 smjerno ručno podešavanje sjedala. Dvostruko suvozačko grijano sjedalo bez lumbalnog podešavanja i rukonaslona. Poledina u obliku stolića. Grijani upravljač obložen kožom
Paket stražnjih sjedala 2: Sadrži: 3 stražnja sjedala (DCIV).
Unutrašnjost Accent Pack B
Obloge na bočnim vratima, razine 1. (DCIV)
Automatski klima uređaj
Recirkulacijski grijač (ICA)
Toplinska pumpa (BEV 4P)
Stropna konzola
Držač vozačevih naočala na krovnoj oblozi
Pretinac s poklopcem i bravom
Stropno svjetlo sa svjetlom za čitanje
Stropno svjetlo za 2. red sjedala (DCIV)
Čekić za razbijanje stakla u slučaju nezgode
Svjetlo u tovarnom prostoru
Krovna obloga putničkog prostora (Van)
Djelomično gumirana podnica (Van)
Gumirana podna obloga (DCIV)
Produžena krovna obloga (DCIV)
Kopče za pričvršćivanje u teretnom prostoru
Oblikovana ručica mjenjača
Radijska antena postavljena na krov vozila
Plastična pregrada s prozorom
Oblikovana pregrada s prozorom za DCIV
Emergency Assistance, pomoć u slučaju nezgode
Digitalni tahograf (isključivo za N2 kat.)
Standardna stražnja osovina
5G Modem

## MEHANIČKE ZNAČAJKE

Podešavanje upravljača po dubini i visini
Mehanička parkirna kočnica (ICA N2, dvostruke stražnje kotače)
Električna parkirna kočnica (ICA N1, BEV)
ESP, HLA & FBS

## KOTAČI I GUME

Jednostruki stražnji kotači (SRW jednostruki stražnji kotači) (ICE N1, BEV)
Dvostruki stražnji kotači (DRW dvostruki stražnji kotači) (ICE N2)
6.5x16 čelični kotači tip L, gume 235 65R16C 121/119 R BSW (N2 BEV)
"6.0x16 čelični kotači (500 L5) guma 205/75R 16C LI 113/111 BSW (D3JQH)"
6.0x16" čelični kotač (za ICA N2, izuzev 500E) guma 195/75R16 BSW (D3JB8)
Poklopci naplataka (SRW, jednostruki stražnji kotači)
Poklopci glavčina (DRW, dvostruki stražnji kotači)
Matice bez blokiranja
Tyre Pressure Sensors, senzori za nadzor pritiska u gumama
Bez rezervnog kotača (SRW, jednostruki stražnji kotači)
Rezervni kotač standardnih dimenzija (DRW, dvostruki stražnji kotači)
Bez opreme za popravak gume (SRW, jednostruki stražnji kotači)
Alat (DRW, dvostruki stražnji kotači)

## POGON

Jednostruki spremnik goriva (70L) (ICA)
Bez limitatora motora (N1)
Limitator motora 90kmh (N2)
Bez diferencijala s ograničenim blokiranjem prednje osovine

## STANDARDNA OPREMA

## NAPAJANJE

Starter oprema -20 C (izuzev BEV)  
 Standardni akumulator (N1)  
 Heavy Duty akumulator (N2)  
 Start Stop sustav (za ICE FWD i RWD)  
 Standardni elektro starter (AWD)  
 Punjač baterije AC - 11kW (BEV)  
 Električni podizač stakala s funkcijom jednog pritiska za spuštanje ili dizanje stakla prozora, za vozača

## SIGURNOSNE ZNAČAJKE

Aktivni prednji sigurnosni pojasevi  
 Standardni stražnji sigurnosni pojasevi (DCiV)  
 Vozačev sigurni pojas s natezačem  
 Upozorenje za korištenje pojasa vozača i suvozača  
 Prednji zračni jastuk za vozača  
 Isofix pričvrstne kopče (DCiV)  
 Keyless start, pokretanje motora bez ključa (BEV)  
 Funkcija zaključavanje s kretanjem vozila (Van)  
 Centralno zaključavanje i otključavanje vozila (DCiV)  
 Centralno zaključavanje i otključavanje (jednostruko zaključavanje)  
 Konfiguriranje otključavanja vozila no.1 (Van)  
 Konfiguriranje otključavanja vozila no.2 (DCiV)  
 Višekanalni daljinski upravljač  
 Dvostupanjsko otključavanje

TREND

## DODATNA OPREMA

DODATNA OPREMA	KOD	Napomena	Van	DCiV	Netto cijena (bez PDV-a) (€)
			TREND	TREND	

## DRIVER ASSISTANCE PAKETI

Driver Assistance Package #6P:

Sadrži:

ICE Pack 3 (ICEGT)

8" poludigitalnu instrument ploču, 12" touchscreen zaslon s SYNC 4

Navigacijski Center (HKCAB)

Pre-Collision Assist 2.2 sustav za sprječavanje sudara (FBFAG)

Adaptivni tempomat (GTDAC) (ručni mjenjač, DRW 10 brzinski automat.

mjenjač), Adaptive tempomat s centriranjem vozila unutar voznog traka i

Stop &amp; Go (GTDAC) (SRW Automat.mjenjač)

Lane Keeping Aid and Warning sustav zadržavanja vozila unutar voznog traka

uz upozoravanje (HLNAC) (ručni mjenjač)

Lane Keeping Aid sustav zadržavanja vozila unutar voznog traka, Warning

and Centering Assist sustav signaliziranja i centriranja vozila unutar voznog

traka (HLNAE) (automatski mjenjač)

Speed Sign Recognition #3 sustav prepoznavanja znakova ograničenja brzine

(HLQAD)

Intelligent Speed Assistance (GTCAV)

Reverse Parking Aid, stražnji parkirni senzori (HNKAB)

Reverse Brake Assist sustav pomoći za vožnju unazad (HNYAB)

Front Parking Aid, prednji parkirni senzori (HNLAB)

360° Kamera (J3KAH)

Prednja svjetla za maglu (JBKAB)

Električno pokretani i grijani retrovizori s el.preklapanjem (BSHBJ)

Blind Spot Information sustav nadzora mrtvog kuta vozila (HLLAH)

Središnje visoko postavljeno LED svjetlo (BEBAB) Clear Exit Assit funkcija

otkrivanja nadolazećih vozila, biciklista, pješaka ...

DBCBA

1) N1  
2) N21.780,00<sup>1</sup>  
/ S<sup>2</sup>1.780,00<sup>1</sup>  
/ S<sup>2</sup>

1.780,00

## SIGURNOST

Prednji zračni jastuk za suvozača, prekidač za deaktiviranje suvozačkog zračnog jastuka	CPHAB	1) za N1 s jednostrukim suvozačkim sjedalo	O	O	260,00
Posebna zaštitna brava (dvostruko zaključavanje i zaštita)	CBAAM		O	O	78,00
Funkcija zaključavanje s kretanjem vozila	CBBAE		S	-	65,00
Security lock posebna sigurnosna brava - protuprovalna	AAKBA		O	O	325,00
Flotni ključ	CATAB		O	O	65,00
Perimetralni protuprovalni alarmni sustav	HNAAD		O	O	390,00
Thatcham alarm 1, sadrži, metalnu pregradu za Van, 2 daljinska upravljača, ... provjeriti za detaljan opis i vezane opcije	HNAAG		O	-	390,00
Thatcham alarm 1 B, sadrži, ostakljen metalnu pregradu za Van, 2 daljinska upravljača, ... provjeriti za detaljan opis i vezane opcije	HNAAN		O	-	390,00
Thatcham alarm 1 C, sadrži, DCiV oblikovana pregrada, 2 daljinska upravljača, ... provjeriti za detaljan opis i vezane opcije	HNAAQ		-	O	390,00
LED svjetlo usmjereno prema dolje smješteno na sredini	BEBAB		S	S	78,00
Oprema za prvu pomoć, sadrži trake za učvršćivanje	AHQAB		O	O	26,00
Kopče za učvršćivanje aparata za gašenje vatre	AHCAB		O	O	13,00
Pokretanje motora bez ključa, keyless	CBGAJ	STD za BEV	S / O	S / O	195,00
Pasivni keyless za ulaza i pokretanje motora bez korištenja ključa	CBGAL		O	O	585,00
2 daljinska ključa	CBFAJ		O	O	65,00

## KAROSERIJA

Pregrada teretnog prostora čvrsta čelična neostakljena, nije moguće s ostakljenim stražnjim vratima	A6ABB		O	-	130,00
Pregrada teretnog prostora čvrsta čelična ostakljena	A6ABC		O	-	163,00
Bez pregrade	AGQAD		O	-	-
Bočna klizna vrata s obje strane bez Special Purpose Vehicle (AAEAA), bez vodilica (BDSAA) [za SRW vozila], bez bočne pomoće stepenice (BPLAA), Keyless start (CBGAJ) [za BEV], bez stražnjih reflektirajućih sklopova (JDKAA), srednja razina krova (A1FAE) [isključivo za DCiV, Kombi-M1], bez Keyless Start (CBGAA) [za ICA motore]. Sadrži dostupnu opciju Keyless Start (CBGAJ) [za ICA]	A4LAC	Nije moguće s "Keyless Entry/Start-Passive" (CBGAL) izuzev DCiV 350E	O	O	520,00
Električno pokretana bočna stepenica, za 350L3 RWD	BPLA5	Opcija za Van ICE, 350L3 RWD	O	-	780,00
Otvaranje stražnjih vrata za 236 stupnjeva L3, 253 stupnjeva za L4, isključuje stražnji brisač i ljestve, Van i DCiV	A6KAE	STD za Van i DCiV L4 1) 310L	S / O	S / O	100,00
Visoka razina krova	A1FAC	STD za L4	S / O	S / O	455,00
Vučna kuka, 350L3, isključuje BEV i 350 L4	C1DAB	1) isključuje BEV N2 2) isključuje Panther 350L4 i BEV 3) isključuje BEV 4) 350L3	O <sup>1</sup>	O <sup>2</sup>	455,00

DODATNA OPREMA	KOD	Napomena	Van	DCIV	Netto cijena (bez PDV-a) (€)
			TREND	TREND	
Elektronika za vučnu kuku, priprema	C1DAD	izuzev BEV	O	O	195,00
Prednje zavjesice protiv prskanja	A3EAB		O	O	65,00
<b>BOJE</b>					
Pastelna boja Frozen bijela PN3GZ	-		S	S	-
Pastelna boja - Race Red / Blazer Blue (PN4A7) / (PN3JV)			O	O	130,00
Premium pastelna, metalik boja	-		O	O	585,00
SVO pastela boja	-		O	O	1.430,00
SVO metalik boja	-		O	O	1.430,00
<b>STAKLA I PROZORI</b>					
Fiksni bočni prozor u 2.redu s desne strane sadrži fiksni prozor i s lijeve strane [izuzev Bus], bez obloge teretnog prostora [SRW Panther Van], oblikovana podnica [za Van BEV Trend], bez nosača i vodilica [Van] i bez stražnjih reflektora (Van), STD za BUS M2, VAŽNO, vezana opcija s A4LAC, dvostruka bočna klizna vrata koja se naplaćuje	B3AAC	Bus M2 STD VEZANA opcija na A4LAC/dvostruka bočna klizna vrata koja se naplaćuje	O	-	117,00
Fiksni prozor za drugi red sjedala s desne strane	B3AAH	1) dostupna nadogradnja s A4LAB i	A <sup>1,2</sup>	-	65,00
Povezana ostakljenja za 2.red sjedala s desne strane, prozor s desne strane	B3AAJ	1) dostupna nadogradnja s A4LAB i	A <sup>1,2</sup>	-	65,00
Tonirana stakla uz zatamnjena stakala iza B nosača	B2GAE		O	-	260,00
Ostakljena stražnja utovarna vrata	B3HAC	Nije moguće s metalnom neostakljenom pregradom (A6ABB)	O	O	235,00
Brisač stražnjeg stakla čije djelovanje ovisi o položaju mjenjača, VAŽNO, vezana opcija na B3HAC/ostakljenje stražnji vrata koja se naplaćuje	CFEAD	1) 410L U slučaju Van/DCIV vezana opcija s B3HAC/ostakljenje stražnjih vrata koja se naplaćuje	O	O	130,00
<b>RETROVIZORI</b>					
El. podesivi retrovizori s pokazivačima smjera, grijani, u slučaju odabira dugih nosača ova opcija je obavezna	BSHDJ	1) za N1 i M1 2) za 350L4, 350L5 3) za 350L3 4) uključeno u C2CBQ 5) dostupna nadogradnja na DBCAT kada je opremljeno s C2CBN 6) dostupna nadogradnja u DBCAT	S <sup>1</sup>	S <sup>1</sup>	130,00
El. podesivi retrovizori s pokazivačima smjera, grijani, s funkcijom preklapanja, nije moguće s paketima vidljivosti, isključivo s kratkim nosačem retrovizora	BSHBJ	1) za N2 2) uključeno u DBCBA 3) uključeno u DBCAT 4) N1 i M1 5) uključeno u DBCAT kada je opremljeno s C2CBN	S <sup>1</sup> /I <sup>2</sup> /130 <sup>4</sup>	S <sup>1</sup> /I <sup>2</sup> /130 <sup>4</sup>	-
Unutrašnji retrovizor s funkcijom za dan i noć	BSBAB		O	O	235,00
Digitalni unutrašnji retrovizor, sadrži i grijač vjetrobranskog stakla	BSBA3		O	O	990,00
<b>UNUTRAŠNJE SVJETLO</b>					
LED svjetlo u tovarnom prostoru	JCMAD		O	O	155,00
<b>SVJETLA</b>					
High Intensity Discharge svjetla za vožnju HID; Xenon svjetla za vožnju s LED dnevnim svjetlima i statičkim praćenjem zavoja	JBBAC		O	O	585,00
Svjetla za vožnju sa statičkim praćenjem zavoja	JBDAR		O	O	90,00
<b>KLIMATIZACIJA</b>					
Komande klime za stražnja sjedala, sadrži automat.klima uređaj, oblogu krova za Kombi M1 i vodeno grijanje za stražnja sjedala, VAŽNO vezana opcija na A6ABB ili A6ABC koja se naplaćuje (za B3HAC)	G1EAB	izuzev BEV VAŽNO vezana opcija na A6ABB ili A6ABC koja se naplaćuje (za B3HAC)	780,00	-	-
Programirajući grijač na gorivo 2 s daljinskim upravljačem, starter opremu za hladna područja -29 C, bez dodatnog priključka za gorivo i perimetralnog protuprovalnog sustav	GZAAM	isključuje BEV	O	O	975,00

DODATNA OPREMA	KOD	Napomena	Van	DCIV	Netto cijena (bez PDV-a) (€)
			TREND	TREND	
<b>PROSTOR</b>					
Pušački paket	B5AAB		O	O	52,00
Obloge teretnog prostora za pola visine	BBAAG		-	S	195,00
Obloge teretnog prostora u punoj visini	BBAAD		O	-	520,00
Pomoćna IP Konzola 2 DIN vodoravna	A9QAB		O	O	65,00
<b>TAHOGRAF</b>					
Tahograf 4.1	HDKAD	STD N2/M2 nije moguće s H7 AGM akumulatorom, automatski povlači H7 AGM akumulator	S / O	S / O	845,00
Tahograf brisanje opcije isključivo za N2 ili M2 modele	AG6AC	N2/M2	O	O	-150,00
Ožičenje za tahograf	HDKAF	Automatski povlači opciju HTACC kao standard	O	O	365,00
<b>TERETNI PROSTOR</b>					
Zaštita tovarnog prostora sadrži, zabrtvljena obloga poda, stražnja zaštitna obloga u punoj visini, kopče za učvršćivanje tereta, nije moguće s grijanjem stražnjeg prostora, nije moguće s komandama klime za stražnja sjedala	BDMAB		O	-	845,00
Oblikovana podnica teretnog prostora, bez bočne pomoćne stepenice	B DIAJ		O	-	455,00
<b>PAKET SJEDALA</b>					
Paket sjedala 2, tkanina Capitol City, vozačevo grijano sjedalo s lumbalnim podešavanjem, rukonaslon i el.podešavanjem sjedala u 10 smjerova. Suvozačko jednostruko sjedalo s grijanjem i lumbalnim podešavanjem, rukonaslonom i s ručnim podešavanjem u 4 smjera. Zračni jastuk za suvozača, bočni zračni jastuci za vozača i suvozača (uklj.zračnu zavjesu), grijani upravljač	BVFAC		650,00	650,00	-
Paket prednjih sjedala 6, tkanina Capitol City. Vozačevo sjedalo s lumbalnim podešavanjem, rukonaslonom i s ručnim podešavanjem u 4 smjera. Jednostruko suvozačko sjedalo bez podešavanja lumbalnog dijela i rukonaslona. Zračni jastuk za suvozača N1 i M1. Bočni zračni jastuci i zavjesa za vozača i suvozača za Kombi M1	BVFAG	1) 350L4	O	O	0,00
Paket sjedala 7, tkanina Capitol City, grijano vozačevo sjedalo s lumbalnim podešavanjem i rukonaslonom, ručnim podešavanjem u 4 smjera. Suvozačevo jednostruko grijano sjedalo ručno podesivo 4 smjera i lumbalnim podešavanjem, rukonaslonom. Zračni jastuk za suvozača N1 i M1. Bočni zračni jastuci i zavjesa za vozača i suvozača za Kombi M1 (sadrži zračnu zavjesu) (Kombi M1 isključivo), grijani kožom obloženi upravljač.	BVFAH	*350L4 **310L3	O	O	0,00
Paket sjedala 8, Salerno Feeltek i Ebony sjedala, grijano vozačevo sjedalo s lumbalnim podešavanjem, ručnim podešavanjem u 4 smjera. Suvozačevo jednostruko grijano sjedalo ručno podesivo 4 smjera i lumbalnim podešavanjem, rukonaslonom. Zračni jastuk za suvozača N1 i M1. Bočni zračni jastuci i zavjesa za vozača i suvozača Grijani kožom obloženi upravljač.		ICE	O	O	650,00
Paket sjedala 3A, tkanina Capitol City grijano vozačevo sjedalo s lumbalnim podešavanjem i rukonaslonom, el.podešavanjem u 10 smjera. Suvozačevo dvostruko grijano S lumbalnim podešavanjem, položaj stolića, zračni jastuk za vozača i suvozača (sadrži zračne zavjese), grijani kožom obloženi upravljač.	BVFBFA	*izuzev 350L4 **350L3	715,00	715,00	-
Paket prednjih sjedala 18A, tkanina Capitol City. Vozačevo sjedalo s lumbalnim podešavanjem, rukonaslonom i s ručnim podešavanjem u 4 smjera. Dvostruko suvozačko sjedalo bez podešavanja lumbalnog dijela i rukonaslona, ručno podesivo u 2 smjera. Položaj stolića, bočni zračni jastuci. Sadrži zračne zavjese (Kombi M1).	BVFBFG	1) ICE 2) izuzev 350L4	O <sup>1</sup>	O <sup>1</sup>	-80,00
Paket prednjih sjedala 8A, tkanina Capitol City. Vozačevo grijano sjedalo s lumbalnim podešavanjem, rukonaslonom i s ručnim podešavanjem u 4 smjera. Dvostruko suvozačko grijano sjedalo bez podešavanja lumbalnog dijela i rukonaslona. Položaj stolića, grijani kožnom presvučen upravljač. Sadrži zračne zavjese (Kombi M1).	BVFBFH	1) izuzev 350L4 2) 350L	S <sup>1</sup> / O <sup>2</sup>	S <sup>1</sup> / O <sup>2</sup>	416,00
<b>STRAŽNJA SJEDALA</b>					
Stražnja sjedala br.1, 4 sjedala u 2.redu sjedala	BYYAB	1) 350L3, izuzev AWD	-	O <sup>1</sup>	260,00
Stražnja sjedala no.2, 3 sjedala u 2.redu sjedala	BYYAC		-	S	-120,00
<b>MARKETING PAKETI</b>					
Marketing CV pack 1, LED svjetlo u teretnom prostoru, spremnik goriva većeg kapaciteta isključuju FWD, obloge teretnog prostora, podnica teretnog prostora	AGJAB	izuzev BEV, u kombinaciji s komandama klima uređaja za stražnja sjedala (GIEAB) Vista dodaje Dvostruke stražnje kotače (J4VAC)	O	-	1.040,00
Delivery Assist Package, sadrži Close Assist bočna utovarna vrat, Keyless ulazak i start pasivni sustav	AAEAZ	za izvedbe s automatskim mjenjačem, izuzev L2 verzija	O	-	" ICE: 650 BEV: 520 "

DODATNA OPREMA	KOD	Napomena	Van	DCiV	Netto cijena (bez PDV-a) (€)
			TREND	TREND	
Trail vizualni paket sadrži, bez Marketing Comfort paketa (AGEAA), Trail trake (CJRBE), MIC Black prednji odbojnik s Lower Valance (CLFBM), 16 inch 10 kraki alu naplatci (D2XBR), isključuje opcije (J4VAA)	AAEAZ	za ICE modele	O	O	1.885,00
<b>POGONSKI SKLOPOVI</b>					
Starter oprema -29 C	DEAAF	izuzev BEV, za N1/M1 Vista dodaje HTAAC opciju	O	O	130,00
Pomoćni izvodi za gorivo	GB2AB	izuzev BEV	O	O	65,00
Ograničavanje brzine 130kmh, isključuje N2	DCFAT	Opcija za Panther N1 (STD BEV N1)	O	O	65,00
Ograničavanje brzine 120kmh, isključuje N2	DCFAE	1) BEV N1 S/Cab, 2) ICE N1 i BEV N1 Vn	O <sup>2</sup>	O <sup>2</sup>	65,00
Ograničavanje brzine 100kmh, obavezno na M2, isključuje N2	DCFAG	Opcija za Panther N1 i BEV N1 Van / S/Cab	O	O	65,00
Ograničavanje brzine 90kmh, obavezno/standard na N2	DCFAH	1) N2 2) Panther N1 i BEV N1 Van / S/Cab	S <sup>1</sup> / O <sup>2</sup>	S <sup>1</sup> / O <sup>2</sup>	65,00
Kontrola broja okretaja motora, omogućava rad motora na višim okretajima	DCNAB	Izuzev BEV i 10 brzinskog Autom. mjenjača	O	O	65,00
Ručno aktiviranje regeneracije filtera čestica, DPF	A6YAB	Izuzev BEV	O	O	325,00
Heavy duty akumulator, dvostruki akumulator, 12V H7 AGM 80Ah bez Cut OFF Relay (JZAAA), za BEV na Van/DCiV i Single Cab	HTAAC	STD N2/M2	S / O	S / O	260,00
Jednostruki akumulator H8 AGM 12V H8 AGM 95Ah Unutarnje osvjetljenje s konfiguriranjem i zaštitom akumulatora, max trajanje 30 min, uz moguću opciju Power Point Plug - Level 3, Pro Power Onboard za BEV.	HTABG		O	O	170,00
Dvostruka H8 AGM Batteries (Xtra Heavy Duty/Heavy Batteries) 12V H8 AGM 95Ah bez Cut Off Relay	HTAAZ		O	O	390,00
Sustav inteligentnog ubrzavanja	C7JAB		O	O	130,00
<b>GORIVO</b>					
Spremnik goriva za veći doseg, 95 litara	GBAAC	Izuzev BEV 1) nije moguće za FWD 2) izuzev 350L2	O <sup>1,2</sup>	O <sup>1</sup>	260,00
<b>KOTAČI I GUME</b>					
6.5 x 16" Alloy Wheels 215/65 R16C 109 T BSW guma za 310, P235/65 R16C BSW guma za 350 verzije, 235/65 R16C 121/119 R BSW za BEV N2 and Bus M2 410L i sadrži opciju 235/65 R16C 121/119 R BSW za 350 verzije	D2XD7	1) BEV N2 2) N1 3) 410L3	364,00 <sup>1,2</sup>	364,00 <sup>1,2</sup>	-
Rezervni kotač standardnih dimenzija, sadrži alat	D17AD	STD na modelima DRW dvostrukim stražnjim kotačima 1) izuzev 310L	S / O	O	260,00
Oprema za popravak gume (SRW, jednostruki stražnji kotači)	AHTAB		O	O	0,00
Dvostruki stražnji kotači 2 sadrži, rezervni kotač standardnih dimenzija, isključuje oblogu teretnog prostora i krovne nosače i vodilice (Van i Bus), dvostruki stražnji kotači 6.0 x 16 čelični kotači (350L2, 350L3, 350E4, 350L5), 6.0 x 16 čelični kotači (500L3, 500L4, 500L5), poklopac glavčine, Max GAWR (izuzev 500 s 10 brzinskim Auto.Trans) 500 serija s 10 brzinski Autom.mjenjačem, mehanička parkirna kočnica (s 10 automat.mjenjač, ili 6 brzinski ručni mjenjač i krovna markirna svjetla. Sadrži oblikovana podna obloga teretnog prostora.	J4VAC	RWD izuzev BEV 1) STD 470, 500 2) STD 460L5 3) Opcija 350L4 4) Opcija 350	S <sup>1</sup> / O <sup>3</sup>	-	1.040,00
All weather (Continental) gume	D5PAK	Opcija za 235/65 R16C 121/119 R BSW (D3JCB) 1) 410L	O	O	455,00
<b>OVJES / GVM</b>					
Heavy duty ojačanje ovjesa (1850kg), max GAWR	DYEAD	STD BEV STD 500 DRW ručni mjenjač 1) STD 350L3 FWD automatic 2) STD 350 AWD 3) STD 350L4 RWD 4) STD 350L3 FWD 5) Opcija 350L2 FWD 6) Opcija 350L3 FWD manual 7) Opcija 350L2 FWD 8) STD 350 (Van samo 350L4), 430, 470 DRW	S <sup>1,2,8</sup> / O <sup>6,7</sup>	S <sup>2,4</sup> / O <sup>7</sup>	130,00

DODATNA OPREMA	KOD	Napomena	Van	DCIV	Netto cijena (bez PDV-a) (€)
			TREND	TREND	
Pojačana prednja osovina (2000 kg) Sadrži 6.5 x 16 kotač L (D2XCL), omogućava i opciju 6.5 x 16 alu naplatak (D2XD7)	DYEBK	Opcija 350L2, L3 FWD	O	O	325,00
<b>NAPAJANJE STRUJOM</b>					
Stražnja pomoćna utičnica 12V	J3FAB		O	O	130,00
Power Point Plug - razine 3 Pro Power Onboard (PPOB) 2.3kW Power Point Plug sadrži pretvarač napajanja 3 (HUKAL) i stražnji električni priključak (J3FAB), za Van i DCIV.	J3EAJ	BEV - nije moguće s jednom H7 AGM akumulatom (HTAAB), opcija J3EAJ automatski povlači dvostruku H7 AGM akumulator (HTAAC) kao STD	O	O	1.250,00
<b>PUNJENJE / INTEGRACIJSKI SUSTAV</b>					
Kabel za napajanje (6m)	HTSAG	BEV	O	O	0,00
Kabel za napajanje XL (12.5m)	HTSAH	BEV	O	O	156,00
Punjač baterije AC - 22kW	HVEAC	4P BEV	O	O	1.560,00
Integracijski sistem vozila 2.0	JRSAB		O	O	455,00
<b>SPECIAL VEHICLE OPCIJE (SVO)</b>					
SVO - 247 stupnjeva otvaranje stražnjih utovarnih vrata isključuje: stražnje ljestve stražnji brisač u slučaju ostakljenih stražnjih vrata	A6KAP		O	-	170,00
SVO - Asimetrična krilna vrata - 270 stupnjeva	A6KAY	L3	O	-	78,00
SVO - Klizni prozor s lijeve strane za 2.red sjedala	B3AAD		-	O	156,00
SVO - Zvučni signal za vožnju unazad	HLDAB		O	O	52,00
SVO - Zatvoreni nosač rezervnog kotača	CSGAB		O	O	235,00
<b>VP OPCIJE</b>					
VP - Management Sistem 1 teretnog prostora	BDSAD		O	-	885,00
VP - Potpuna zaštita podvozja od korozije	CJHAB	F1) 350L3 FWD 2) 350L3	O	O <sup>1</sup>	325,00
VP - Zaštitna rešetka stražnjeg stakla	BPDAB	izuzev L4 1) 350L3	O	O	208,00
VP - Stražnje ljestve	BLOAB	izuzev L4 1) 350L3	O	O	300,00

## BOJE I OBLOGE

Pastelne Boje	Netto cijena (bez PDV-a)
Frozen White	0,00
Race Red	130,00 €
Blazer Blue	

Premium boja	Netto cijena (bez PDV-a)
Grey Matter	585,00 €

Metalik boje	Netto cijena (bez PDVa)
Agate Black	
Moondust Silver	585,00 €
Magnetic	
Blue Metallic	

SVO pastelna/metalik prema RALu	Netto cijena (bez PDVa)
	1430,00 €

Poslovna politika Forda temelji se na koncepciji kontinuiranog razvoja, pri tome Ford i/ili uvoznik zadržava pravo izmjena specifikacija, boja i cijena opisanih modela i dijelova opreme bez prethodne obavijesti.

## DIMENZIJE I IZVEDBE

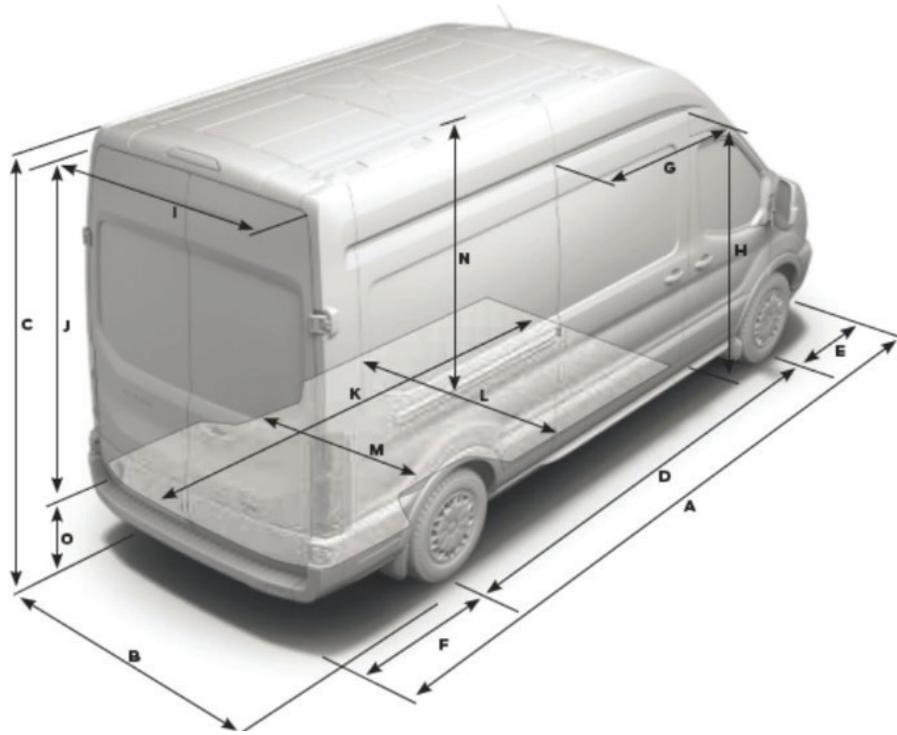

Dimenzije za Furgon/Van (mm)		Furgon L2H2		Furgon L2H3		Furgon L3H2		Furgon L3H3		Furgon L4H3
		FWD	RWD/AWD	FWD	RWD/AWD	FWD	RWD/AWD	FWD	RWD/AWD	RWD/AWD
A	Ukupna dužina	5531	5531	5531	5531	5981	5981	5981	5981	6704
B	Ukupna širina sa retrovizorima	2474	2474	2474	2474	2474	2474	2474	2474	2474
	Ukupna širina sa preklopljenim	2112	2112	2112	2112	2112	2112	2112	2112	2112
	Ukupna širina bez retrovizor - jednostruki stražnji kotači	2059	2059	2059	2059	2059	2059	2059	2059	2055
	Ukupna širina bez retrovizor - dvostruki stražnji kotači	-	-	-	-	-	-	-	-	2126
C	Ukupna visina (u rasponu od min - max opterećenja)	2426-2490	2450-2542	2665-2781	2689-2781	2431-2541	2462-2543	2670-2780	2701-2782	2687-2790
D	Međusovinski razmak	3300	3300	3300	3300	3750	3750	3750	3750	3750
E	Udaljenost od osi prednjih kotača do prednjeg kraja vozila	1023	1023	1023	1023	1023	1023	1023	1023	1023
F	Udaljenost od osi stražnjih kotača do stražnjeg kraja vozila	1208	1208	1208	1208	1208	1208	1208	1208	1931
G	Širina bočnih utovarnih vrata	1300	1300	1300	1300	1300	1300	1300	1300	1300
H	Visina bočnih utovarnih vrata	1700	1600	1700	1600	1700	1600	1700	1600	1600
I	Širina otvora stražnjih vrata	1565	1565	1565	1565	1565	1565	1565	1565	1565
J	Visina otvora stražnjih vrata	1748	1648	1987	1887	1748	1648	1987	1887	1887
K	Max dužina tovarnog prostora (na podu i s pregradom i podlogom)	2946	2995	3044	3044	3494	3494	3494	3494	4217
	Max dužina tovarnog prostora (na visini od 1.2m i s pregradom)	2900	2900	2900	2900	3350	3350	3350	3350	4073
L	Max širina utovarnog prostora	1784	1784	1784	1784	1784	1784	1784	1784	1784
M	Max širina utovarnog prostora između blatobrana - jednost.kotači	1392	1392	1392	1392	1392	1392	1392	1392	1392
	Max širina utovarnog prostora između blatobrana - dvost.str.kotači	-	-	-	-	-	-	-	-	1154
N	Visina tovarnog prostora do krova	1886	1786	2125	2025	1886	1786	2125	2025	2025
O	Visina praga utovara (u rasponu od min - max opterećenja)	496-614	620-713	496-614	620-713	501-613	632-715	501-613	632-715	617-722
P	Max volumen tovarnog prostora s pregradom m <sup>3</sup>	10,0	9,5	11,2	10,7	11,5	11,0	13,0	12,4	15,1
	Max volumen tovarnog prostora s pregradom m <sup>3</sup> VDA	9,3	8,8	10,3	9,9	10,8	10,2	12,0	11,5	14,1
	Krug okretanja vozila	11,9	11,9	11,9	11,9	13,3	13,3	13,3	13,3	13,3

Navedene cijene su informativnog/komercijalnog karaktera i podložne su izmjenama bez prethodne najave.

Sve dimenzije su podložne promjenama i tolerancijama u izradi i odnose se na minimalnu vrijednost specifikacije modela te ne uključuje dodanu opcijsku opremu. Slika je isključivo informativnog tipa.

Dimenzije ovise o modelu i opremi vozila.

Za E Transit modele vrijednosti se odnose na RWD izvedbe.

## TEHNIČKE SPECIFIKACIJE ZA E TRANSIT

<b>Pogonski sklop</b>	Baterija ispod podnice, pogonski stražnji kotači, stražnji elektro motor
<b>Performanse</b>	
Snaga	198kW/269 ks ili 135kW/184ks
Moment	430Nm
<b>Baterija/Punjenje</b>	
Upotrebljivi kapacitet baterije	68kWh
Konfiguracija baterije	Li-Ion, jednostruka
Onboard punjač	10.5 kW output / 11.3 kW input
Peak DCFC	115kW
ProPower onboard	2.3 kW (opcija)
15-80% DCFC (115kW) punjenje	34 minute
0-100% 230V trofazno 3x16A punjenje	8h
0-100% 230V jednofazno 32A punjenje	11.5h
Ford 32A mode 3 kabel	standardno
<b>Upravljač</b>	
Tip	Električni servo upravljač
<b>Ovjes</b>	
Prednji	Neovisni McPherson opruge s anti roll polugom
Tip prednjeg amortizera	Plinski
Stražnji	Neovisni stražnji ovjes s zavojim oprugama, oscilirajućim ramenima i anti roll polugom
Tip stražnjeg amortizera	Plinski

---

[www.ford.hr](http://www.ford.hr)

**Grand Dalewest d.o.o.**  
generalni uvoznik Ford vozila za Republiku Hrvatsku  
Ljubljanska avenija 4, 10090 Zagreb, Hrvatska.

